

**Cesprit**  
GEMINI  
250 / 500 / 750+

РУКОВОДСТВО ПО ЭКСПЛУАТАЦИИ



**BOWENS**

## ***Дорогой Покупатель!***

Мы выражаем признательность за Ваш выбор. Уверены, что данное изделие будет удовлетворять всем Вашим запросам, а качество будет соответствовать лучшим мировым образцам.

**ВНИМАНИЕ!** Перед использованием оборудования ознакомьтесь с правилами **ТЕХНИКИ БЕЗОПАСНОСТИ**. Их неукоснительное соблюдение обеспечит правильную работу приборов и Вашу личную безопасность при эксплуатации.

**ВНИМАНИЕ!** Будьте осторожны! В оборудовании имеются опасные напряжения до 16 кВ.

Осветительные приборы предназначены для работы в обычных условиях без повышенной электроопасности.

Условиями, создающими повышенную электроопасность, являются:

- повышенная влажность и запыленность воздуха;
- токопроводящие полы;
- температура окружающей среды выше +40<sup>0</sup>С;
- агрессивные среды.

Во избежание несчастных случаев запрещается:

- включать прибор в сеть при снятом кожухе, касаться монтажных проводов, отдельных деталей и узлов, расположенных в силовом блоке;
- заменять предохранители при включенной вилке сетевого кабеля в розетку электросети, использовать предохранители, типы и номиналы которых отличны от приведенных в настоящем Руководстве;
- использовать осветители при нарушенной изоляции кабеля электропитания;
- очищать поверхность приборов аэрозолями, сольвентами и другими жидкостями.

Внутри корпуса осветителей нет узлов и деталей, ремонт которых мог бы производиться пользователем самостоятельно. По вопросам ремонта обращайтесь к специалистам фирмы-изготовителя или в ее уполномоченные региональные отделения.

Хранение и эксплуатация оборудования должны осуществляться в помещениях без воздействия агрессивных сред (паров кислот и щелочей, агрессивных газов и других вредных примесей) при температуре окружающего воздуха от + 10<sup>0</sup>С до + 35<sup>0</sup>С и относительной влажности до 80 %.

Транспортирование оборудования должно осуществляться в защитной упаковке без воздействия ударных и деформационных нагрузок.

После вынужденного нахождения оборудования при температуре ниже + 5<sup>0</sup>С следует выдержать их в теплом помещении перед включением в электросеть в течение 2-х часов.

## **КОМПЛЕКТНОСТЬ ПОСТАВКИ**

- Моноблок Esprit Gemini 500 с импульсной лампой
- Руководство по эксплуатации

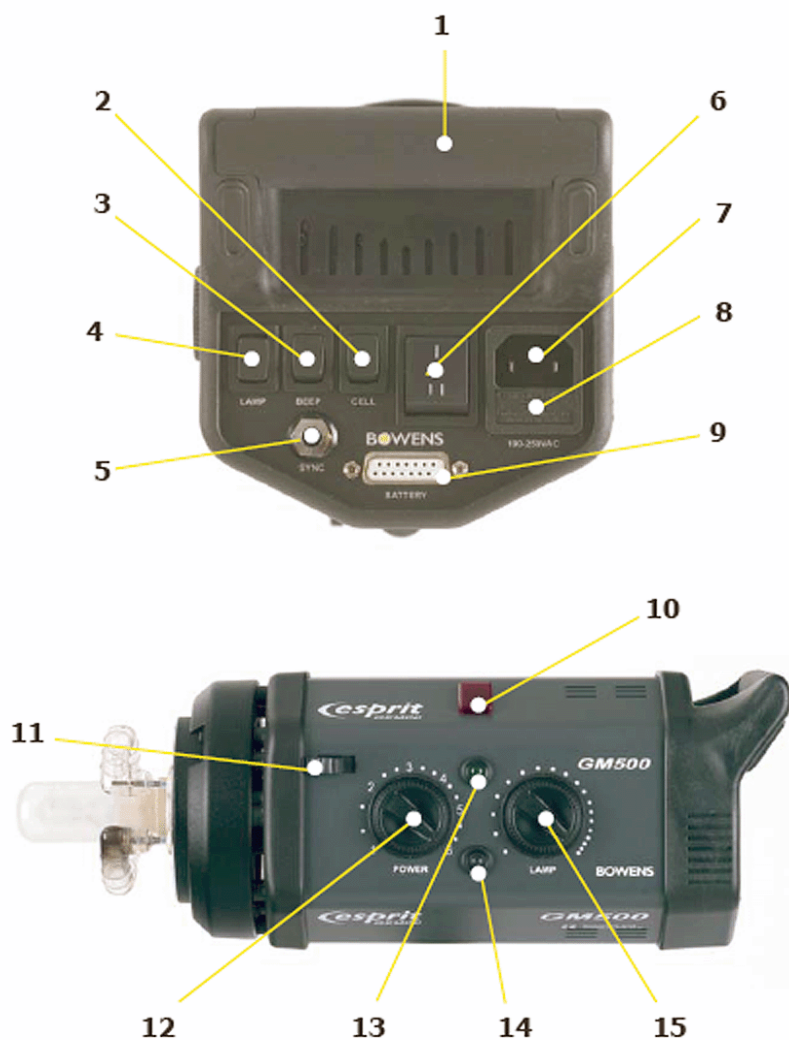

1. Рукоятка
2. Включение/выключение светосинхронизации
3. Включение/выключение звуковых сигналов
4. Переключатель режимов пилотного света
5. Синхроразъем
6. Переключатель питания сеть/батарея
7. Разъем для сетевого кабеля
8. Предохранители
9. Разъем для автономного электропитания
10. Фотосинхронизатор
11. Фиксатор крепления аксессуаров
12. Регулятор мощности вспышки
13. Индикатор готовности
14. Кнопка "TEST"
15. Регулятор мощности пилотного света

**Рис. 1**

## **УСТАНОВКА ЛАМПЫ-ПИЛОТА**

Перед тем, как приступить к установке или замене лампы-пилота, всегда выключайте прибор и отключайте его от сети. Подождите несколько минут, пока лампа и импульсная трубка охладятся

Вкрутите лампу в стандартный патрон в центре отражателя. Если новая лампа не работает, проверьте предохранитель, он мог перегореть, когда вышла из строя предыдущая лампа.

**Обратите внимание:** В моноблоках Esprit Gemini рекомендуется использовать лампы Photoflood или Halostar мощностью не более 275 Вт. Производитель и продавец не несут никакой ответственности в случае использования лампы мощностью более 275 Вт.

## **ПИТАНИЕ**

Прибор работает от сети переменного тока с напряжением 195-260 В и частотой 50 Гц или от автономного блока питания Travel-Pak. Для работы от сети переключатель питания (см. рис. 1.6) должен быть в верхнем положении, для работы от аккумуляторной батареи в нижнем. Среднее положение переключателя – отключение прибора

### **ВНИМАНИЕ!**

**Никогда на подключайте прибор одновременно к сети 220 В и к автономному блоку питания Travel-Pak.**

## **УПРАВЛЕНИЕ МОШНОСТЬЮ ВСПЫШКИ**

Мощность вспышки имеет плавное управление от максимальной до 1/32. При максимальной мощности, использовании рефлектора 50° Keylite и пленки 100 ISO ведущее число 82.

Поворот ручки (рис. 2.12) на одно деление эквивалентен изменению мощности на одну треть ступени.

## **ВКЛЮЧЕНИЕ ВСПЫШКИ**

Вспышка включается одним из трех ниже перечисленных способов:

- Кнопка "TEST" (рис. 2.14)
- Внешняя синхронизация через синхрогнездо (рис. 1.5)  
Стандартное ¼-дюймовое синхрогнездо, расположенное на задней панели прибора, может быть использовано для прямого соединения с камерой. Устройства удаленного запуска, такие как Omni-cell, могут

быть подсоединены к синхрогнезду непосредственно или через удлинительный провод.

- Световая синхронизация  
Встроенный фотоэлемент (рис. 2.10) позволяет синхронизировать вспышку моноблока со вспышкой другого прибора или маленькой вспышкой фотокамеры. Фотоэлемент расположен в верхней части прибора под красной полупрозрачной защитной панелью.

## **УПРАВЛЕНИЕ ЛАМПОЙ-ПИЛОТОМ**

Когда переключатель, управляющий лампой-пилотом (рис. 1.4), находится в верхнем, положении лампа-пилот отключена. Когда переключатель находится в нижнем положении, лампа-пилот гаснет после срабатывания вспышки и снова загорается после перезарядки прибора, что позволяет фотографу, стоящему за камерой, определить, сработала ли вспышка. При среднем положении переключателя лампа-пилот горит постоянно. Яркость лампы-пилота регулируется соответствующей ручкой (рис. 2.15).

## **ПРЕДОХРАНИТЕЛЬ**

Электроцепи вспышки и лампы-пилота защищены 5-амперным (F) 20-миллиметровым предохранителем, вставляемым в гнездо на задней панели (рис. 1.8). Никогда не пользуйтесь предохранителями другого типа. Так как предохранитель может перегореть при выходе из строя лампы-пилота, всегда перед ее заменой проверяйте предохранитель. Прибор поставляется в комплекте с запасным предохранителем. Всегда отключайте прибор перед заменой лампы-пилота или предохранителя.

## **ЗВУКОВАЯ ИНДИКАЦИЯ ГОТОВНОСТИ**

Звуковая индикация готовности включается переключателем (рис. 1.3), расположенным на задней панели прибора.

## **РЕФЛЕКТОРЫ И ДРУГИЕ АКСЕССУАРЫ**

Насадите рефлектор/аксессуар на переднюю часть моноблока. Совместите три посадочных упора с отверстиями на стопорном кольце, надавите и поверните по часовой стрелке до упора. Убедитесь, что фиксатор находится в запертом состоянии.

Чтобы снять рефлектор, нажмите на фиксатор в направлении задней панели прибора и поверните рефлектор против часовой стрелки.

Для работы с зонтом требуется сначала установить широкоугольный рефлектор. После чего вставьте зонт в отверстие крепежной скобы широкоугольного рефлектора и закрепите при помощи зажимного винта.

При установке и снятии рефлекторов и прочих аксессуаров обращайтесь особое внимание на то, чтобы не повредить крепление импульсной лампы. Всегда выключайте и отключайте от сети моноблок перед заменой импульсной лампы.

## **ЗАМЕНА ИМПУЛЬСНОЙ ЛАМПЫ**

**Внимание: высокое напряжение. Никогда не прикасайтесь к импульсной лампе менее, чем через 30 минут после отключения от сети.**

Убедитесь, что прибор выключен и отсоединен от сети и подождите не менее 30 минут. Снимите защитный колпак и раскрутите триггерный провод.

Аккуратно вытащите импульсную лампу из прибора. Для установки новой лампы возьмите ее как показано на рис.2, придерживая оба контакта, и аккуратно установите на место, после чего намотайте триггерный провод. Всегда используйте импульсные лампы одного из двух типов: BW-2032 (с УФ-покрытием) или BW-2030 (непокрытую).

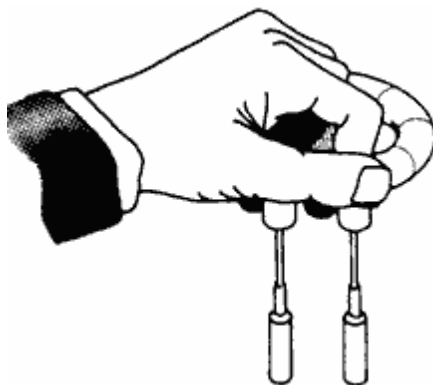

**Рис. 2**

## **ПОРЯДОК РАБОТЫ**

Включите прибор и установите переключатели звука, световой синхронизации и пилотного света в требуемое положение. Выставьте требуемый уровень мощности вспышки и яркости лампы-пилота. После зарядки прибора до требуемого уровня загорится зеленый индикатор готовности (рис. 2.13). Вставьте синхрокабель и подключитесь к камере, либо воспользуйтесь для синхронизации встроенным фотоэлементом,

либо подключите ИК-приемник или Omnicell. После уменьшения мощности вспышки используйте кнопку "TEST" (рис. 1.4) для сброса избыточной энергии.

## **УСТАНОВКА**

Выберите штатив или систему подвески надлежащих размеров и прочности для обеспечения стабильной работы прибора. Устройство L-кронштейна позволяет устанавливать прибор двумя различными способами (Рис. 3). Способ В может быть использован, когда требуется направить поток света вниз. Убедитесь, что винтовой зажим плотно закручен.

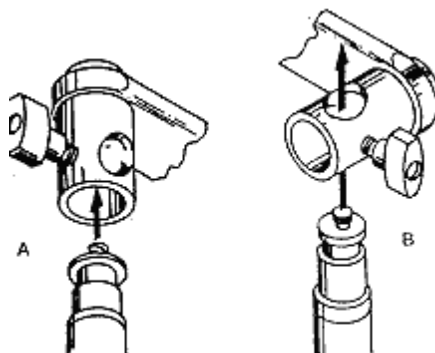

**Рис. 3**

## **ТЕХНИЧЕСКОЕ ОБСЛУЖИВАНИЕ**

Гарантийное и послегарантийное техническое обслуживание осуществляется специалистами фирмы-производителя, либо ее уполномоченными региональными представителями. При гарантийном обслуживании приборов предъявление гарантийного талона с отметкой о продаже обязательно. Не допускайте попыток самостоятельного ремонта приборов.

## **ГАРАНТИЙНЫЕ ОБЯЗАТЕЛЬСТВА**

Предприятие-изготовитель гарантирует исправную работу приборов в течение одного года с момента отгрузки продукции потребителю при условии строгого соблюдения покупателем правил эксплуатации, изложенных в настоящем Руководстве.

## **ТЕХНИЧЕСКИЕ ХАРАКТЕРИСТИКИ**

Модель	Esprit Gemini 250	Esprit Gemini 500	Esprit Gemini 750+
Код модели	BW-3600	BW-3610	BW-3630
Мощность	250 Дж	500 Дж	750 Дж
Ведущее число (M/ISO 100)	60	82	104
Перезарядка до полной мощности	0,85 с	1,0 с	1,41 с
Длительность импульса T=0.5	1/1100 с	1/700 с	1/2380 с
Глубина регулировки	от полной до 1/32	от полной до 1/32	от полной до 1/32
Рекомендуемая лампа-пилот	275Вт Photoflood или 250Вт Halostar	275Вт Photoflood или 250Вт Halostar	275Вт Photoflood или 250Вт Halostar
Регулировка лампы-пилота	от max до 1/32	от max до 1/32	от max до 1/32
Стабилизация напряжения	до $\pm 1\%$	до $\pm 1\%$	до $\pm 1\%$
Световая индикация готовности	При 100% зарядки	При 100% зарядки	При 100% зарядки
Размер	Ш: 145 мм В: 130 мм Д: 365 мм	Ш: 145 мм В: 130 мм Д: 365 мм	Ш: 145 мм В: 130 мм Д: 365 мм
Вес	2,9 кг	3,4 кг	4,0 кг

Все моноблоки Esprit Gemini обладают следующими характеристиками:

- Заменяемая пользователем импульсная лампа (УФ или прозрачная).
- Импульсная лампа с УФ-покрытием дает цветовую температуру 5600К ( $\pm 300$ К).
- Крепление аксессуаров при помощи "S"-байонета Bowens.
- Потребляемое напряжение 195-260В, 50/60Гц.
- Напряжение на синхроконтактах 5В.

Компания Bowens International Limited постоянно совершенствует выпускаемую продукцию и оставляет за собой право изменять ее технические характеристики без уведомления.